

# LINHA PILLOW



**“TREM DE TRAVESSEIRO ARA-  
TRI”**

*Durante mais de 30 anos na fabricação de máquinas, nossa premissa sempre foi a qualidade de nossos produtos. Sabemos que a perfeição não existe, mas estamos certos de que nos esforçamos para alcançá-la com perseverança e determinação.*

*Na última década, nossa evolução nos levou ao topo tecnológico em nível internacional, sendo até hoje a primeira empresa a fabricar linhas de produção em todos os setores nos quais estamos representados.*

*Obrigado por confiar em nossa perseverança.*



**CEO - José Ferrando García**

## DESCRIÇÃO

Máquina para a produção de fronhas com 2 aberturas, especialmente projetada para produtos de hospitalidade e cuidados com a saúde. Alimentação a partir de rolo ou jumbo, ourelas com cabeças de costura de bobina, cortadas e dobradas ao meio definindo a largura, overlocking e etiquetagem final.

## CARACTERÍSTICAS TÉCNICAS

- ESTRUTURA

Estrutura de aço formado. Atualmente todas as máquinas Jofesa são fabricadas com estrutura com acabamento em pintura eletrolvanizada e lacada a fogo.

- ILUMINAÇÃO

Iluminação com luzes de faixa LED 5050, com mudança de cor RGB (verde, azul e vermelho) em toda a máquina, o que aumenta a comunicação entre o operador e a máquina. Economia de energia e proteção ambiental.

- CONTROLE

Nova plataforma de automação OMRON SYSMAC. Atualmente todas as máquinas Jofesa são instaladas com esta nova plataforma desde as menores até as maiores máquinas com o mesmo controlador, o que proporciona a velocidade, flexibilidade e escalabilidade necessárias para a indústria atual.

Isto nos permite expandir nossas máquinas sem a necessidade de mudar a instalação. O controlador, baseado nas novas CPUs INTEL, integra acionamento, lógica, segurança e visão, tudo programado a partir do mesmo software com ciclos de 128 eixos / 250  $\mu$ s.

Nossas máquinas possuem dois ônibus de comunicação:

- Ethercat (Lata baseada em Ethernet): a rede de máquinas mais rápida do mercado, com a qual nos conectamos a todos os dispositivos de máquinas sem a necessidade de instalações complicadas com fio.
- Ethernet-IP: um barramento Ethernet industrial muito robusto e rápido ao qual estão conectados os terminais de toque da máquina, a partir do qual todas as configurações e parâmetros da máquina são controlados, programados e selecionados, e que podemos conectar à rede de nossos clientes para coletar todas as informações necessárias (Indústria 4.0).

Cada módulo da máquina tem seu próprio painel de controle, que se comunica com a CPU através de um único cabo ethercat. Os servomotores, entradas, saídas, segurança, visão mecânica e todos os pneumáticos são controlados através deste ônibus.

A plataforma sysmac também integra a solução de segurança, tanto o controlador de segurança (CPU de segurança específica) quanto as entradas/saídas de segurança são distribuídas livremente pela máquina, simplificando a instalação, bem como o monitoramento do status de segurança nos terminais de toque.

- **MOTORIZAÇÃO**

O coração de nossas máquinas são os sistemas servo Accurax G5, a combinação perfeita de controle e mecânica. O controle dos movimentos é realizado principalmente por servomotores. Todos os motoristas que controlam os servomotores incorporam, além do ônibus Ethercat, uma entrada de segurança de acordo com o nível de desempenho D da ISO13849-1.

Eles são controlados por uma CPU Motilon Control, o que nos permite realizar interpolações, mesas Cam ou conectar eletronicamente eixos uns com os outros, facilitando as tarefas mais difíceis.

Além disso, onde um servomotor não é necessário e um simples motor é suficiente, este será sempre controlado por acionamentos da série MX2, com controle de torque em malha aberta, o que nos permite controlá-los a partir da velocidade 0, com entradas de segurança para desconectar os motores quando as proteções estiverem abertas.

- **DETECÇÃO E VISÃO**

Sistema de detecção de Leuze. Nossos sensores de cor ou contraste também são integrados no Sysmac e conectados através do barramento da máquina Ethercat, o que nos permite programar, configurar e visualizar qualquer fotocélula a partir dos terminais de toque, além de proporcionar velocidades de resposta ultra-rápidas.

- **PNEUMÁTICA**

O controle de movimento pneumático também é integrado, baseado nos terminais FESTO-MPAL totalmente configuráveis e escalonáveis e conectado através do barramento de máquinas Ethercat. Todas as válvulas solenóides podem ser ativadas manualmente a partir dos terminais de toque da máquina e os tempos de acionamento podem ser ajustados.

Aproximadamente 90% dos atuadores pneumáticos são fabricados exclusivamente para as performances necessárias, com um sistema pneumático patenteado (COMPAC SYSTEMS) que otimiza o espaço e a aplicação do sistema, facilitando a troca e a manutenção com um sistema proprietário de troca.

- MANUTENÇÃO DE SOFTWARE

Tudo isso com um único software a partir do qual tudo é controlado e que pode ser acessado via internet para monitorar mudanças no programa ou tarefas de manutenção.

- MANUAIS E REGULAMENTOS

Estão incluídos manuais e regulamentos CE e um CD com todos os componentes da máquina em três dimensões, o que permite a manutenção e mudanças, visualizando os componentes sem a necessidade de desmontar a máquina.

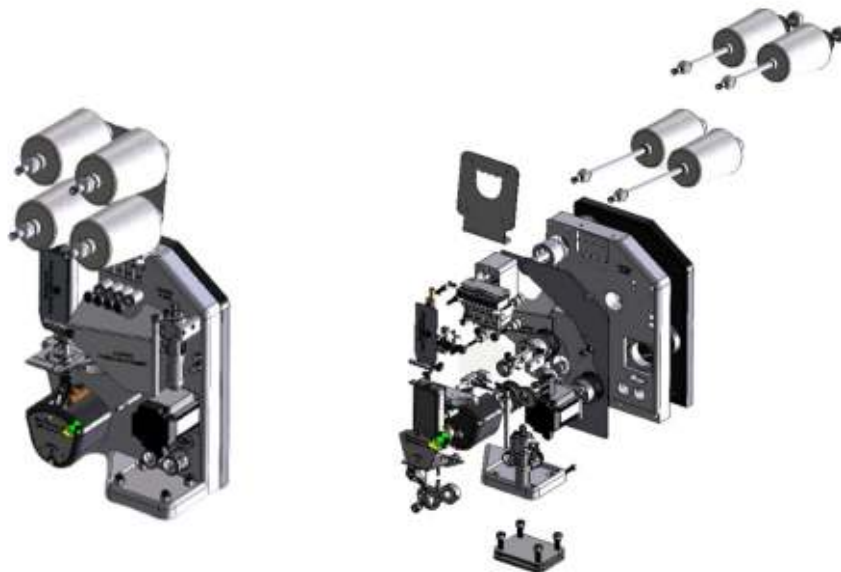

## PROCESSOS

- Alimentando-se de rolo ou jumbo.
- Parte de um rolo que define o comprimento da fronha.
- Costura de bocas de fronha ajustáveis de 10 a 120 mm.
- Programação do tamanho da fronha.
- Programação da quantidade de lotes.
- Sistema de corte de correia sem fim.
- Afiador automático programável.
- Detecção de quebra de rosca.

- Corte transversal da borda transversal do invólucro.
- Detecção da extremidade do tecido.
- Rotulagem da peça de vestuário acabada na parte inferior.
- Empilhamento em cabide tipo cavalete.
- Duas cabeças de costura de bobina com trocador automático Non stop para as bordas da boca do travesseiro.

## PRODUÇÃO E CONSUMO

- Saída - 650 unidades /h (tamanho 1000mm).
- Produção com cabeça de bobina - 280 pcs/h a 2mm-4mm de ponto.
- Potência elétrica - 9,5 KW
- Consumo pneumático - 2,6 KW
- Voltagem 220/380 v

## PLANOS E DIMENSÕES

